

FICHE PRODUIT

2 ans
garantie

PROTECT
Assainit votre air

De part sa conception **unique**, notre purificateur **désinfecte vos espaces intérieurs**, **purifie l'air** et **améliore votre quotidien** en reproduisant un phénomène naturel : **l'ionisation**.



CARACTÉRISTIQUES TECHNIQUES

Référence produit	PR0002640
Débit d'air approprié	1000m ³ /h
Poids	120g
Alimentation électrique	AC 220V
Consommation électrique	1,6 W
Température d'utilisation	de -10° à 55°C
IP	IP44 (Pour la coque du produit)
Bactéries*	Staphylococcus Aureus
Moisissures*	Aspergillus brasiliensis
Fourni avec	- 1 manuel d'utilisation - 1 câble d'alimentation (1m50) - 1 étiquette de certification

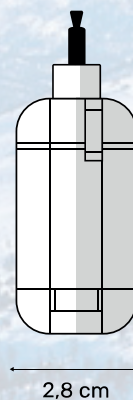
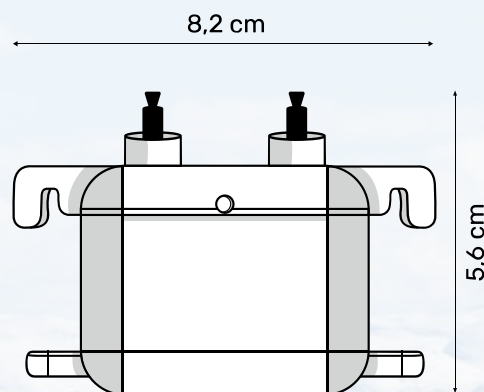

* Tests effectués par un laboratoire indépendant **Eurofins**.



INSTALLATION

Le module **Protect** s'installe facilement en 3 étapes et s'adapte à tous les types de climatisation déjà existants tels que les climatisations cassettes, murales, convecteurs, camions réfrigérés et conteneurs frigorifiques.

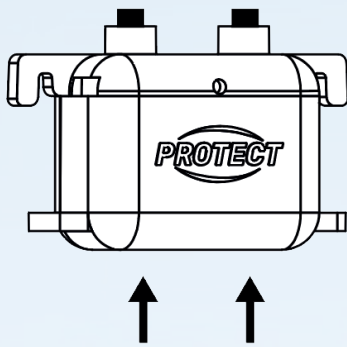

1

Placer le module à proximité de la sortie d'air afin que le flux passe simultanément entre les deux brosses.

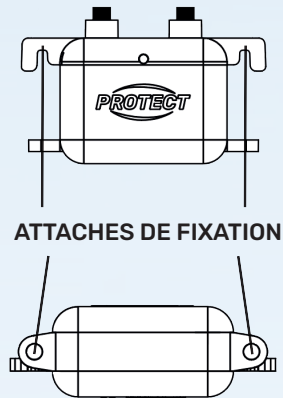

2

Selon l'appareil, fixer le module grâce aux accroches situées à ses extrémités.

Il n'est pas obligatoire d'utiliser les quatre accroches car notre module s'adapte à votre installation.

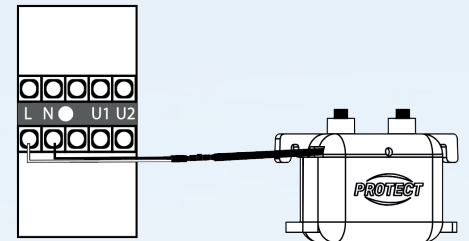

3

Brancher l'appareil à l'unité intérieure en respectant la tension appropriée au module.

ADAPTATION

CLIMATISATION CASSETTE

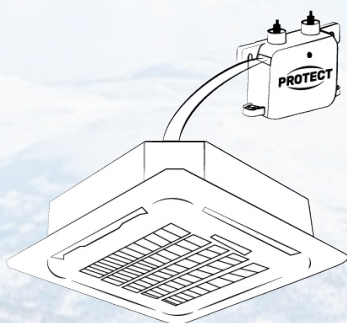

CLIMATISATION MURALE

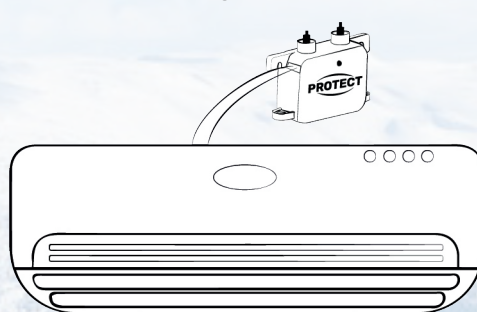

CONVECTEUR

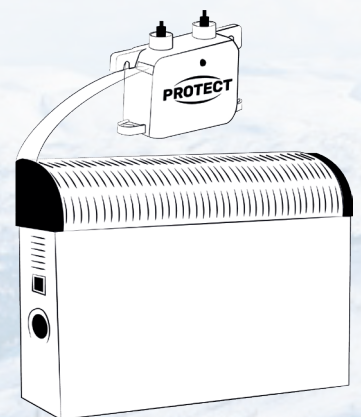

CAMION RÉFRIGÉRÉ

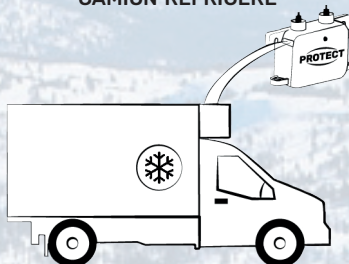

CONTENEUR FRIGORIFIQUE

